

 **24 11 001 CVT-Deckel aus-/einbauen**

+ 24 11 501

Vorarbeiten

- Trittbrettauflage rechts ausbauen
- CVT-Abdeckung ausbauen
- Trittbrett hinten rechts ausbauen
- Trittbretthalter hinten rechts ausbauen

Kerntätigkeit

(-) CVT Schallabsorptionshaube ausbauen

- Kabel lösen (Pfeile).

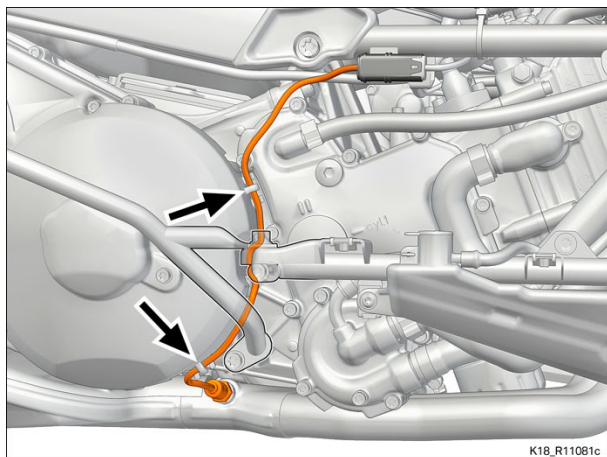

- Schrauben (1) ausbauen und Schallabsorptionshaube (2) abnehmen.

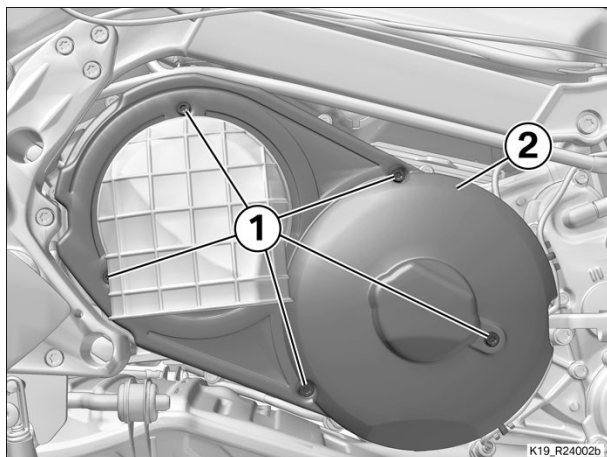

(-) CVT-Deckel ausbauen

- Schrauben (1) ausbauen und Deckel (2) abnehmen.

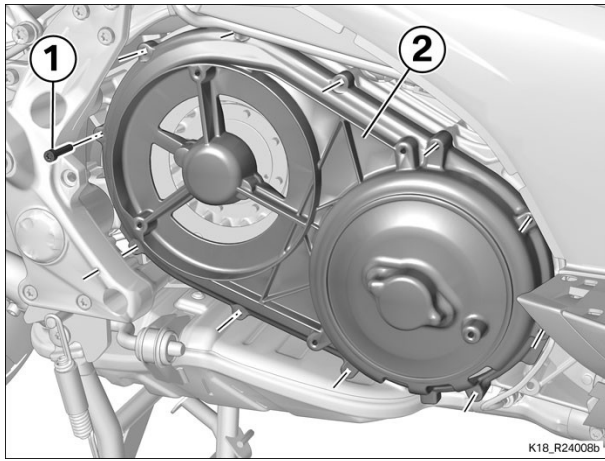

(-) CVT-Deckel einbauen

- Deckel (2) aufsetzen und Schrauben (1) einbauen.

 Anziehdrehmomente		
CVT-Deckel an Kurbelgehäuse		
M6 x 45	10 Nm	

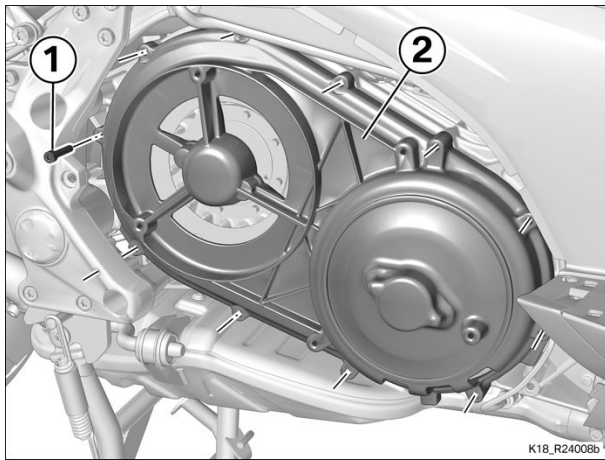

(-) CVT Schallabsorptionshaube einbauen

- CVT Schallabsorptionshaube (2) mit Schrauben (1) befestigen.

 Anziehdrehmomente		
Schallabsorptionshaube an CVT-Deckel		
M6 x 18	10 Nm	

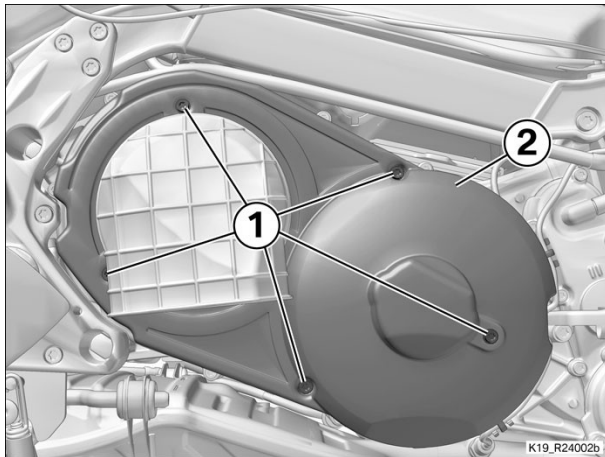

- Kabel befestigen (Pfeile).

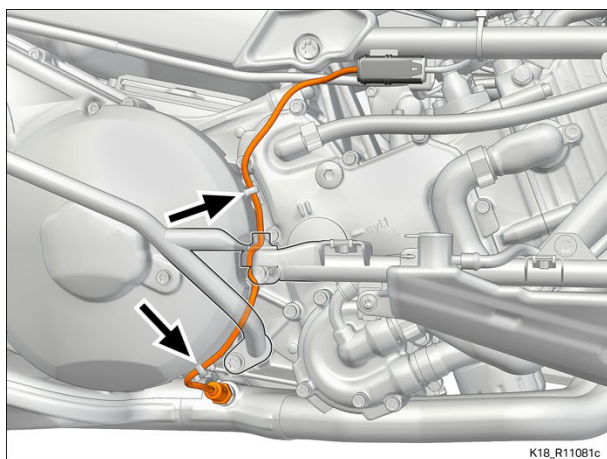

Nacharbeiten

Trittbretthalter hinten rechts einbauen

Trittbrett hinten rechts einbauen

CVT-Abdeckung einbauen

Trittbrettauflage rechts einbauen

Endkontrolle der durchgeführten Arbeiten